

Spezifikationen

□ Technische Daten

Max. Eingangsdruck: 14,5 bar

Regelbereiche: Siehe Bestellinformation

Dichtigkeit:

PTFE und PEEK Ventilsitz: ANSI Class VI

Metallischer Sitz: ANSI Class III

Betriebstemperatur (nur Medium):

PTFE Ventilsitz: -6 °C bis +65 °C

PEEK Sitz⁽²⁾: -6 °C bis +204 °C

metallischer Sitz⁽²⁾: -6 °C bis +204 °C

Durchflusskoeffizient:

. Cv = 1,4 / 3,1 / 7,2 / 7,6 / 10,9 / 34,4 / 40,3

⁽²⁾ Ausführung mit EPDM O-Ringen und Membran können von -28 °C bis +195 °C eingesetzt werden.

□ Medienberührte Teile

Gehäuse: Edelstahl 316L (elektropoliert)

Ventilstößel: ... Edelstahl 316L (elektropoliert)

Ventilsitz: PEEK, PTFE, metallisch

Membran: EPDM, PTFE beschichtetes FKM
oder Edelstahl 316L

Dichtring: ... PTFE (nur bei Edelstahlmembran)

Weitere Werkstoffe und Modifikationen auf Anfrage.

□ Anschlüsse: Tri Clamp (ASME BPE)

□ Gewicht (ca.)

1/2" und 3/4": 4 kg

1" und 1 1/2": 8 kg

2" und 3": 27 kg



Vorteile

- CIP-Ausführung für sterilen Einsatz
- Dichtungswerkstoffe auf Wunsch FDA und USP Class VI konform
- Sehr stabiles Regelverhalten, großes Stellverhältnis
- Medienberührte Oberfläche Ra 0,5 µm (20 µinch)
- Hohe Regelgenauigkeit und große Durchflussleistung
- Optional mit Domsteuerung zur Sollwertferneinstellung
- Gekapselte Einstellschraube

SR8 Serie Pharma & Biotech

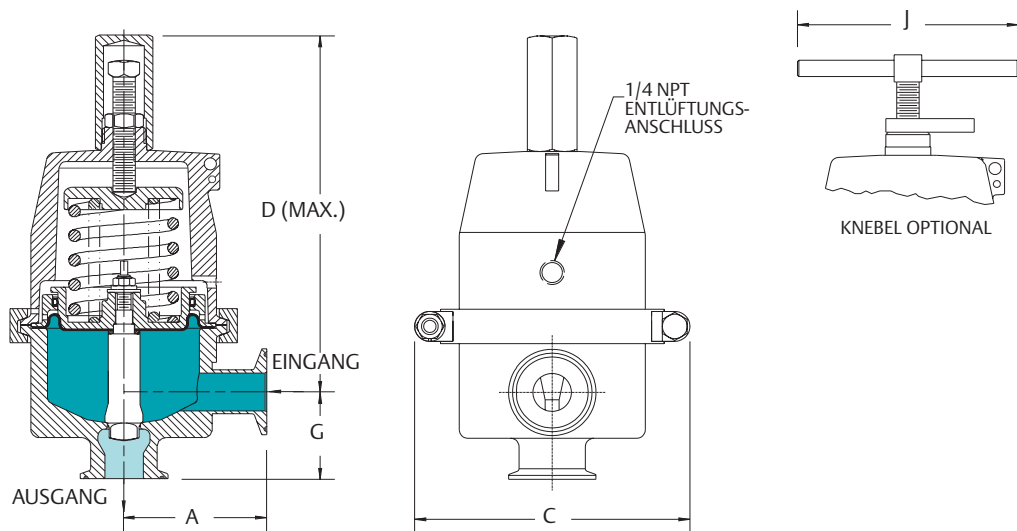

Anschlüsse	A	C	D	G	J
15 (1/2")	76,2	129,7	182,1	38,1	101,6
20 (3/4")	76,2	129,7	182,1	38,1	101,6
25 (1")	82,6	157,5	208,3	50,8	127
40 (1 1/2")	82,6	157,5	208,3	63,5	127
40 x 25 (1 1/2" x 1")	82,6	157,5	208,3	63,5	127
50 (2")	139,7	269	349,5	101,6	127
80 (3")	139,7	269	349,5	101,6	127

Maße in mm

Bestellinformation

Beispiel Bestellnummer:

SR8 - 1 E E P 1 - TH

TYP REIHE	TRI CLAMP ANSCHLUSS GRÖSSE & MAX. Cv	MEMBRAN MATERIAL	O-RING MATERIAL	VENTILSITZ MATERIAL	REGELBEREICH [bar]	MAX. DRUCK-DIFFERENZ [bar]	OPTIONEN	
SR8	1 - 1/2" Cv = 1,4	E - EPDM (FDA)	E - EPDM (FDA)	P - PTFE	1/2" 3/4" 1 - 0,2 bis 0,5 ⁽¹⁾ 2 - 0,4 bis 1,7 3 - 0,7 bis 3,4 4 - 2,4 bis 6,9 5 - 5,2 bis 8,6	1,0 2,7 6,9 8,6 11	TH - Knebel-Einstellung PL - Dom gesteuert VAC - Vakuum geeignet	
	2 - 3/4" Cv = 3,1							P - PTFE/FKM
	3 - 1" Cv = 7,2	S - Edelstahl 316L	S - Edelstahl 316L	K - PEEK				
	4 - 1 1/2" (1")* Cv = 7,6							1", 1 1/2" (1" Durchgang), 1 1/2" (1 1/2" Durchgang)
	5 - 1 1/2" (1 1/2")* Cv = 10,9							
	6 - 2" Cv = 34,4							
	7 - 3" Cv = 40,3							2" 3"
*Durchgang im Gehäuse		1 - 0,7 bis 1,7	3,4					
	2 - 1,0 bis 3,4	5,2						
		3 - 1,7 bis 4,1	5,2					
					(1) Nicht in Verbindung mit Membran aus Edelstahl 316L			

Reparatur Kits, Zubehör & Modifikationen auf Anfrage.

Zertifikate für FDA, USP Class VI und 3A Konformität sowie für Material und Funktionsprüfung sind auf Anfrage erhältlich.



TESCOM EUROPE GMBH & CO. KG

An der Trave 23-25 • D-23923 Selmsdorf • Germany
Tel: +49 (0) 3 88 23 / 31-0 • Fax: +49 (0) 3 88 23 / 31-199
info@tescom-europe.com • www.tescom-europe.com

TESCOM EUROPE ist Teil der Regulator Division. Schutzmarken sind Eigentum der Emerson Process Management.

13125-03-06 Änderungen vorbehalten

